

特長

- 安全  
材質は強度の高い鋼製フレーム。仮設ピッチは大きくとれます。さらに、下部の支えが桁に密着。安全性にも大変すぐれています。
- 機能的  
腕木方向の調節、斜材根部の無段階ネジ式調節。この3ヶ所の調節装置で、あらゆる角度と支持条件が得られます。根太材で調節する必要がありません。
- 経済的  
耐久性にすぐれていますから、何度でも使えます。施工スペースに合わせてムダなく架設できます。

◀ハンドルで微調節をし、ビームの端部を上げれば、容易に桁にキャンバ(角度)をつけられます。

仕様

型式		標準		
		30型	40型	60型
A	最小使用長	900mm	1220mm	1820mm
	最大使用長	1500mm	2100mm	2900mm
B	最小使用長	1055mm	1450mm	1900mm
	最大使用長	1555mm	2350mm	3100mm
C	規格寸法	1500mm	1500mm	1500mm
ピン穴間隔、穴数		100mm5穴	100mm8穴	100mm12穴
ネジ調節範囲		110mm	110mm	110mm

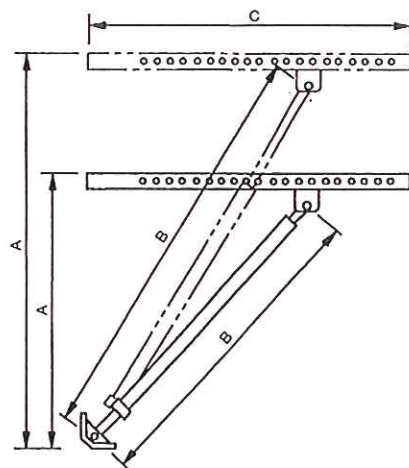

品名	品番	重量	許容荷重
跳ね出しビーム30型	HDB30	17.0kg	9.8KN (1000kg)
跳ね出しビーム40型	HDB40	19.0kg	9.8KN (1000kg)
跳ね出しビーム60型	HDB60	21.0kg	9.8KN (1000kg)