

デスクブリッジ

アルミ製 仮設認定 折畳式 伸縮機能 連結

(作業台)

作業場にあわせて天板が伸縮可能

デスクブリッジ 18

デスクブリッジ 14

昇降は片側からのみとなります。

伸縮

ステップ

60mm

特長

◆天板が伸縮

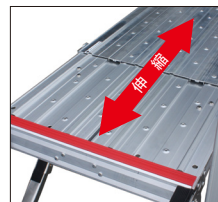

◆ガードを標準装備



◆階段枠は左右非対称



◆妻側用ガード付



最短時: 380mm

最長時: 558mm

質量: 0.32kg

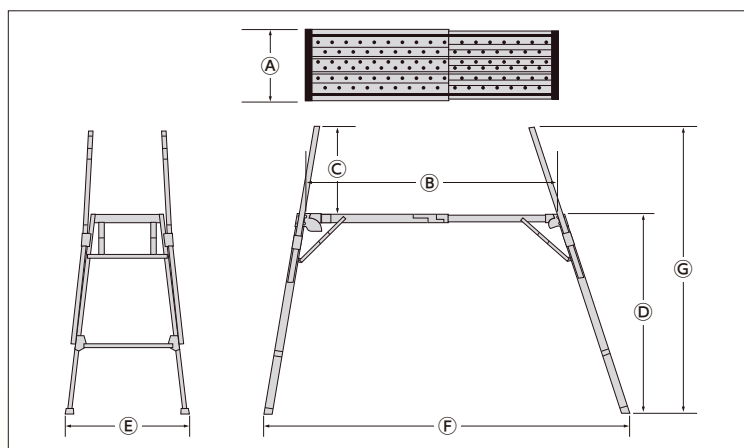

商品名	手掛棒	型式	作業台寸法 (mm)			作業床高 (mm)	高さ調節ピッチ (mm)	ステップ幅 (mm)	設置寸法 (mm)			収納寸法 (mm)			質量 (kg)	許容荷重 kN (kgf)
			幅 (W) (A)	奥行 (D) (B)	高さ (H) (C)				幅 (W) (E)	奥行 (D) (F)	高さ (H) (G)	幅 (W)	奥行 (D)	高さ (H)		
デスクブリッジ14	○	CDE-14-4	500 (内) 510 (外)	1400~1800 (100ピッチ)	617	1057~1417	72	60	795~883	2055~2634	1647~2034	818	1750	225	23.6	1.47 (150)
デスクブリッジ18	○	CDE-18-4	500 (内) 510 (外)	1400~1800 (100ピッチ)	617	1390~1750	72	60	881~973	2219~2798	2007~2367	876	1750	225	25.1	1.47 (150)

●手掛り棒は収納式になります。

●単体使用でも連結使用でも許容荷重は1.47kN (150kgf)となります。