

# ダンペイウマ

アルミ製 仮設 単品承認 組立式 折畳式 伸縮機能

## 階段専用の作業足場

### オプション (570のみ)

#### サイドストッパー



装着状態



#### ステップ

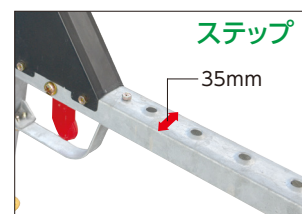

#### ロックレバー

不意の衝撃から誤動作を防ぐプロテクター

ダンペイウマ 570



ダンペイウマ 450

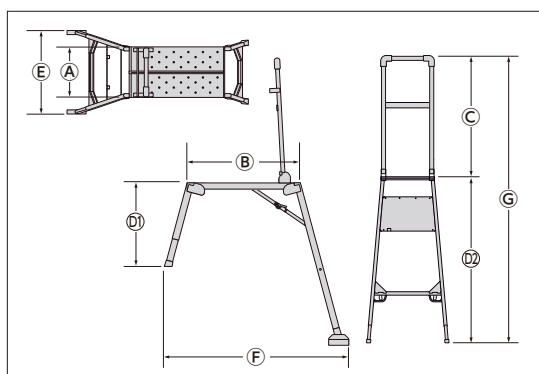

商品名	手掛棒	型式	作業台寸法 (mm)			作業床高 (mm)	高さ調節ピッチ (mm)	ステップ幅 (mm)	設置寸法 (mm)			収納寸法 (mm)			質量 (kg)	許容荷重 kN (kgf)
			幅(W) (A)	奥行(D) (B)	高さ(H) (C)				幅(W) (E)	奥行(D) (F)	高さ(H) (G)	幅(W)	奥行(D)	高さ(H)		
ダンペイウマ450	—	DUG15	400	730	925	◎485~595 ◎1230~1520	30	35	495~510 615~670	1400~1500	1410~1520 2155~2445	615	1275	230	17.9	1.47 (150)
ダンペイウマ570	—	DUG570	500	845	925	◎696~980 ◎1627~1915	30	35	640~685 750~840	1600~1800	1621~1905 2552~2840	750	1460	230	23.0	1.47 (150)

- 手掛り棒は収納式になります。
- 単体使用でも連結使用でも許容荷重は1.47kN(150kgf)となります。

商品名	型式	寸法(mm)			質量 (kg)	オプション対応機種
		幅(W)	奥行(D)	高さ(H)		
ダンペイウマ570用サイドストッパー	—	502	30・41.5	944	2.6	ダンペイウマ570

- 本体の取っ手が付いている側には取付け不可。